

FTM40C

Техническая характеристика

Модель	Рабочий объём(сс/rev)	Рабочее давление(Мра)	Тормозной момент(Кgf·m)	Применение (ton)
FTM40C-176095PV048HL0	179/95	34.3	49.3	18-25
FTM40C-176095PV048HL0 1-01	Редукционное отношение(i)	Теоретический выходной крутящий момент(Кgf·m)	Выходная частота вращения(rpm)	Вес(Kg)
FTM40C-176095PV048HL0 1-02	48	4439/2404	27/49	308

Подробная схема



Схема установки

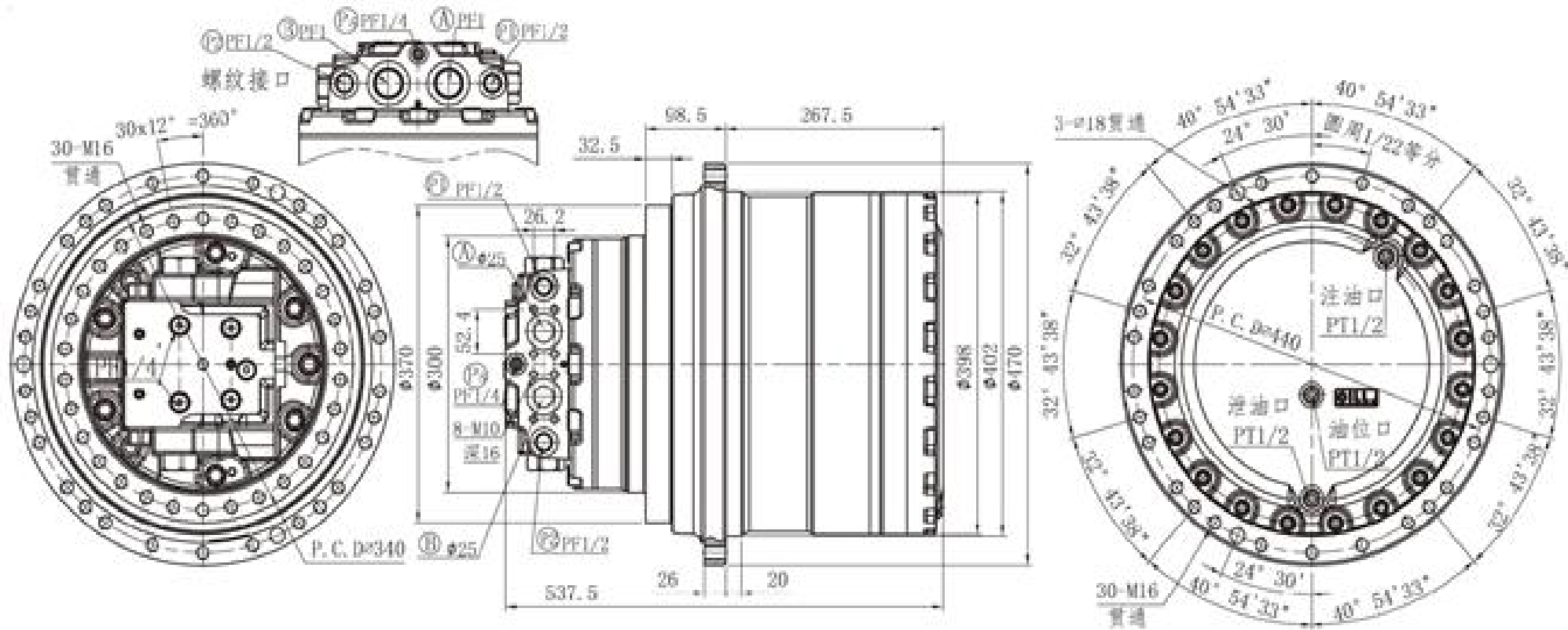

Примечания: Если Вам нужна более подробная информация, можете связаться с нами (например, структура и параметры размера отверстия для утечки масла (Dt); структура входа и выхода и параметры размера шестеренного насоса; требования к форме и параметрам и интерфейса гнезда электромагнитного клапана, уровень защиты и т.д.)